



# Pesetta aerea



modello AR-TC



---

# Modello AR-TC

---

## Caratteristiche generali

■ Pesetta aerea costruita in acciaio Inox a due celle di carico con grado di protezione IP67. Estremamente versatile è particolarmente indicata per macelli, salumifici, reparti di stagionatura e nel settore alimentare in genere. Costruita nel pieno rispetto delle norme che regolamentano le attrezzature da collocare all'interno di **ambienti alimentari**, è essenzialmente costituita da un telaio da fissare alla trave portante completo di celle, supporti e tiranti per sostenere lo spezzone di guidovia in pesatura. Di semplice installazione, con ingombri estremamente contenuti, è facilmente inseribile nelle moderne linee di movimentazione.

Munita di **approvazione CE del tipo** in conformità alla direttiva 90/384/CEE; può essere collegata alla vasta gamma di terminali elettronici della serie EV21 - 2001 - 2002 - 2003 nelle **versioni da tavolo o in cofano Inox**. Disponibile sia in versione omologata sia per uso interno. Le principali caratteristiche che contraddistinguono il sistema di pesatura sono:

- Elevata affidabilità anche in condizioni di impiego particolarmente gravose.
- Versatilità di utilizzo e possibilità di collegamento a sistemi computerizzati per la gestione delle diverse fasi di lavorazione e/o controllo.



Pesetta aerea AR-TC installata in un reparto ricevitore prosciutti di un moderno salumificio

---

# Modello AR-TC



Pesatura automatica in una linea di macellazione

## Caratteristiche tecniche

Portata da 300 a 1000 kg;

- Guidovia 600 mm o 1000 mm;
- 2 celle di carico interamente in acciaio Inox (IP67);
- Struttura completamente in acciaio Inox AISI 304.

## Optionals

Versione multidivisione;

- Versioni speciali con guidovie di misure particolari.



Cella di carico inox con grado di protezione IP67

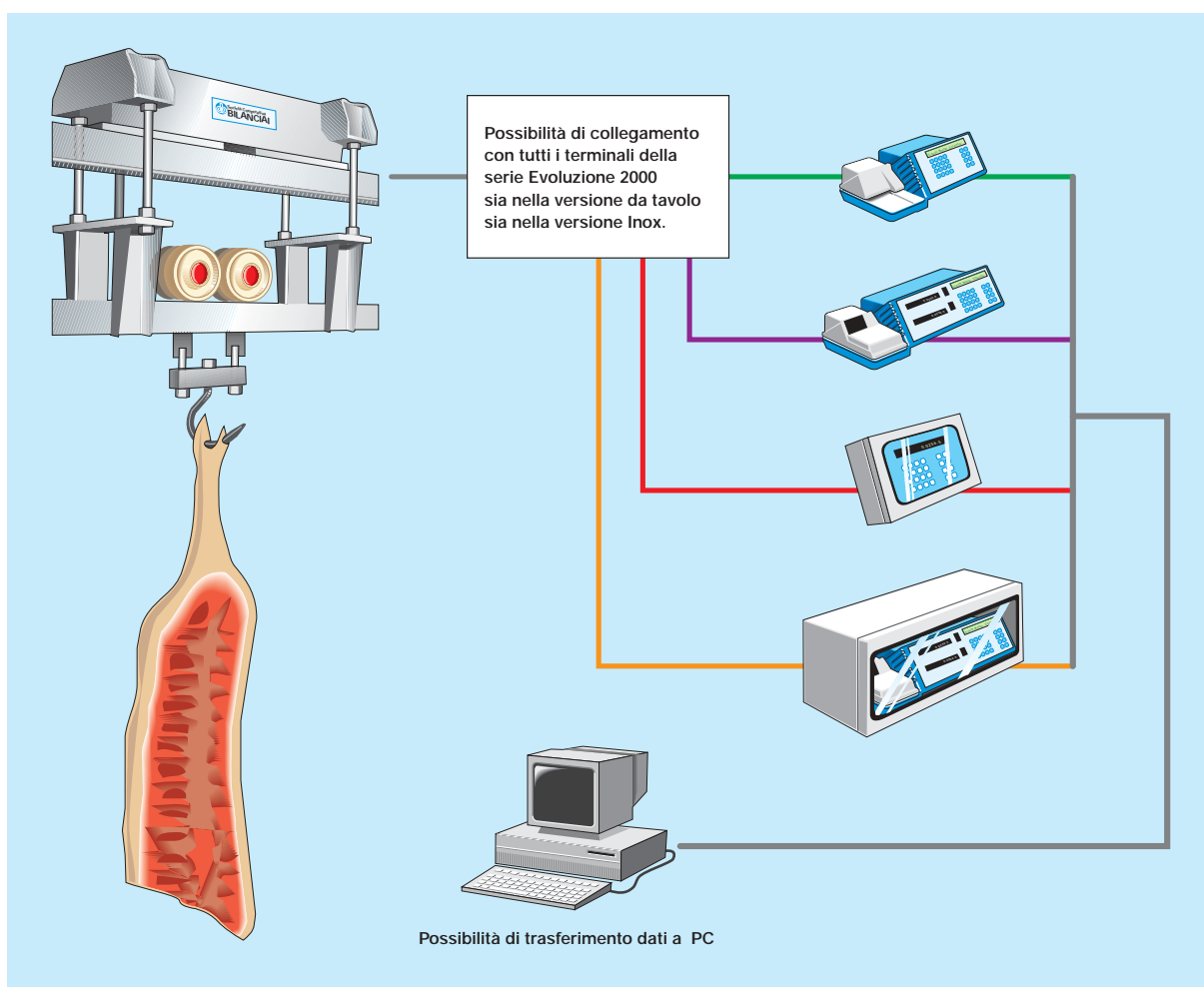

# AR-TC

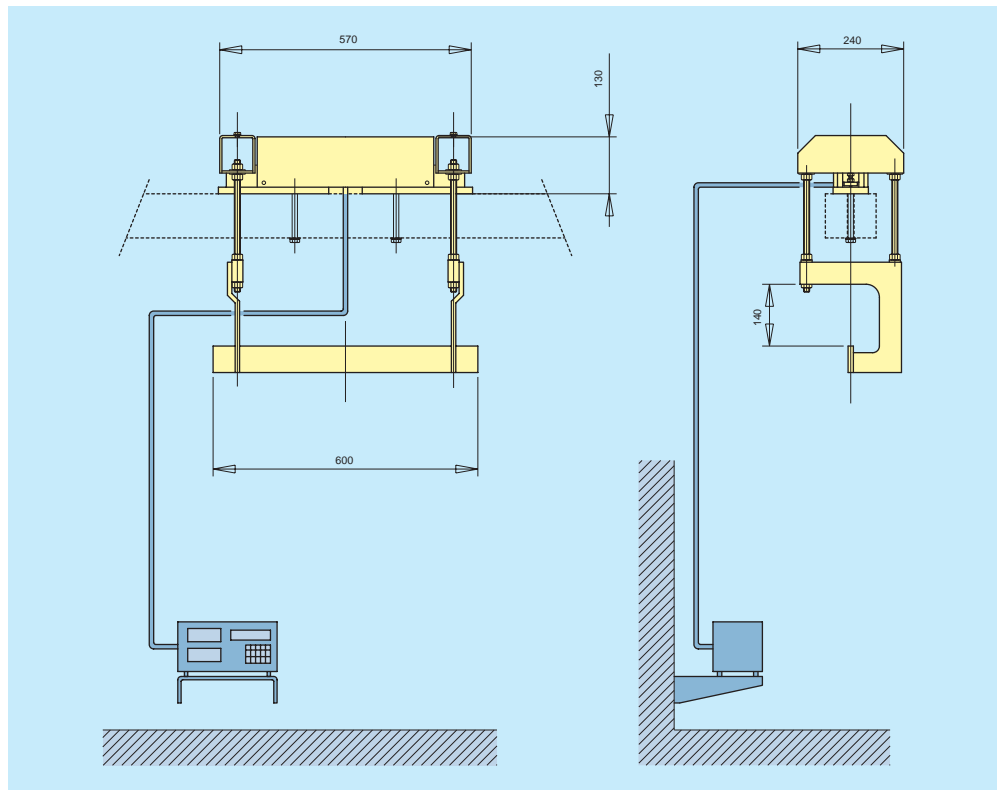

Modello	Versione Base		Versione Multidivisione	
	Portata (kg)	Divisione (g)	Portata (kg)	Divisione (g)
AR TC 300	300	100	-	-
AR TC 600	600	200	300/600	100/200
AR TC 1000	1000	500	-	-
			600/1000	200/500

Disponibili con guidovie da 600 o 1000 mm. Versioni speciali a richiesta



**SOCIETÀ COOPERATIVA  
BILANCI**

Strumenti e Tecnologie per Pesare

Società Cooperativa Bilanciai Campogalliano a.r.l.  
41011 Campogalliano (MO) Italy - Via S. Ferrari, 16  
Tel. 059.89.36.11 r.a. - Fax 059.52.70.79  
Internet: [www.coopbilanciai.it](http://www.coopbilanciai.it)  
E.mail: [cb@coopbilanciai.it](mailto:cb@coopbilanciai.it)  
Servizio postvendita  
Tel. 059.89.36.12 - Fax 059.52.72.94